

機械仕様表

Standard Machine Specifications

機械本体の標準仕様

QUICK TURN NEXUS

200-II (500 U / 1000 U)

200-II M (500 U / 1000 U)

		200-II (500 U / 1000 U)	200-II M (500 U / 1000 U)
能力・容量	最大の振り	φ610 mm	φ675 mm
	往復台上の振り	φ350 mm	φ350 mm
	最大加工径	φ350 mm	φ380 mm
	最大加工長さ※1	514 mm / 1024 mm	541 mm / 1051 mm
	両主軸チャック爪間の距離	-	-
	棒材作業能力※2	φ65 mm	φ65 mm
移動量	X軸移動量	190 mm	230 mm
	Y軸移動量	-	-
	Z軸移動量	535 mm / 1045 mm	575 mm / 1085 mm
主軸	チャックサイズ	8"	8"
	主軸最大回転速度※3	5000 min ⁻¹ [rpm]	5000 min ⁻¹ [rpm]
	変速レンジ数	無段	無段
	主軸端	JIS A2-6	JIS A2-6
	貫通穴径	φ76 mm	φ76 mm
第2主軸	チャックサイズ	-	-
	主軸最大回転速度	-	-
	主軸台移動量 (W軸)	-	-
	主軸台早送り速度	-	-
刃物台	刃物台形式	12角ドラム刃物台 (ボルトオン方式)	12角ドラム刃物台 (VDI方式)
	取付工具本数	12 本	12 本
	角バイトのシャンク部の高さ	25 mm	25 mm
	ボーリングバーのシャンク径	φ40 mm	φ40 mm
	刃物台旋回時間	0.2 sec / 1 ステップ	0.2 sec / 1 ステップ
回転工具主軸	回転工具主軸最大回転速度	-	4500 min ⁻¹ [rpm]
	回転工具主軸加工能力	-	ドリル: φ20 mm, エンドミル: φ20 mm, タップ: M20×2.5
送り速度	早送り速度: X軸	30000 mm/min	30000 mm/min
	早送り速度: Y軸	-	-
	早送り速度: Z軸	33000 mm/min	33000 mm/min
	早送り速度: C軸	-	555 min ⁻¹ [rpm]
心押台	心押台の移動量	550 mm / 1035 mm	550 mm / 1050 mm
	テーパ穴の形式	MT 5 (回転センタ) / MT 4 (ビルトインセンタ)	MT 5 (回転センタ) / MT 4 (ビルトインセンタ)
電動機	主軸用電動機(30分定格)	18.5 kW (25 HP)	18.5 kW (25 HP)
	主軸用電動機(連続定格)	15 kW (20 HP)	15 kW (20 HP)
	第2主軸用電動機(25%ED)	-	-
	回転工具主軸用電動機(10分定格)	-	5.5 kW (7.5 HP)
	切削水用電動機	0.18 kW	0.18 kW
所要動力源	電源 (連続定格)	30.0 kVA	30.7 kVA
	空気圧源	-	0.5 MPa (5 kgf/cm ²), 150 L/min (標準状態)
タンク容量	切削水タンク容量	150 L / 220 L	160 L / 230 L
機械の大きさ	機械の高さ	1840 mm / 1870 mm	1840 mm / 1870 mm
	所要床面の大きさ	2426 mm X 1780 mm / 3415 mm X 1908 mm	2536 mm X 1780 mm / 3480 mm X 1908 mm
	機械質量	4800 kg / 5900 kg	4900 kg / 5600 kg

(注) ※1 最大加工長さは、チャックの種類により異なります。

※2 中空チャックを使用した場合の最大能力を示します。(BB-08チャック選択時)

※3 主軸回転速度は、チャックの仕様により制限を受けます。

ツーリングシステム

Tooling System

QUICK TURN NEXUS 200-II / 250-II

旋削工具ツーリングシステム

200-II series

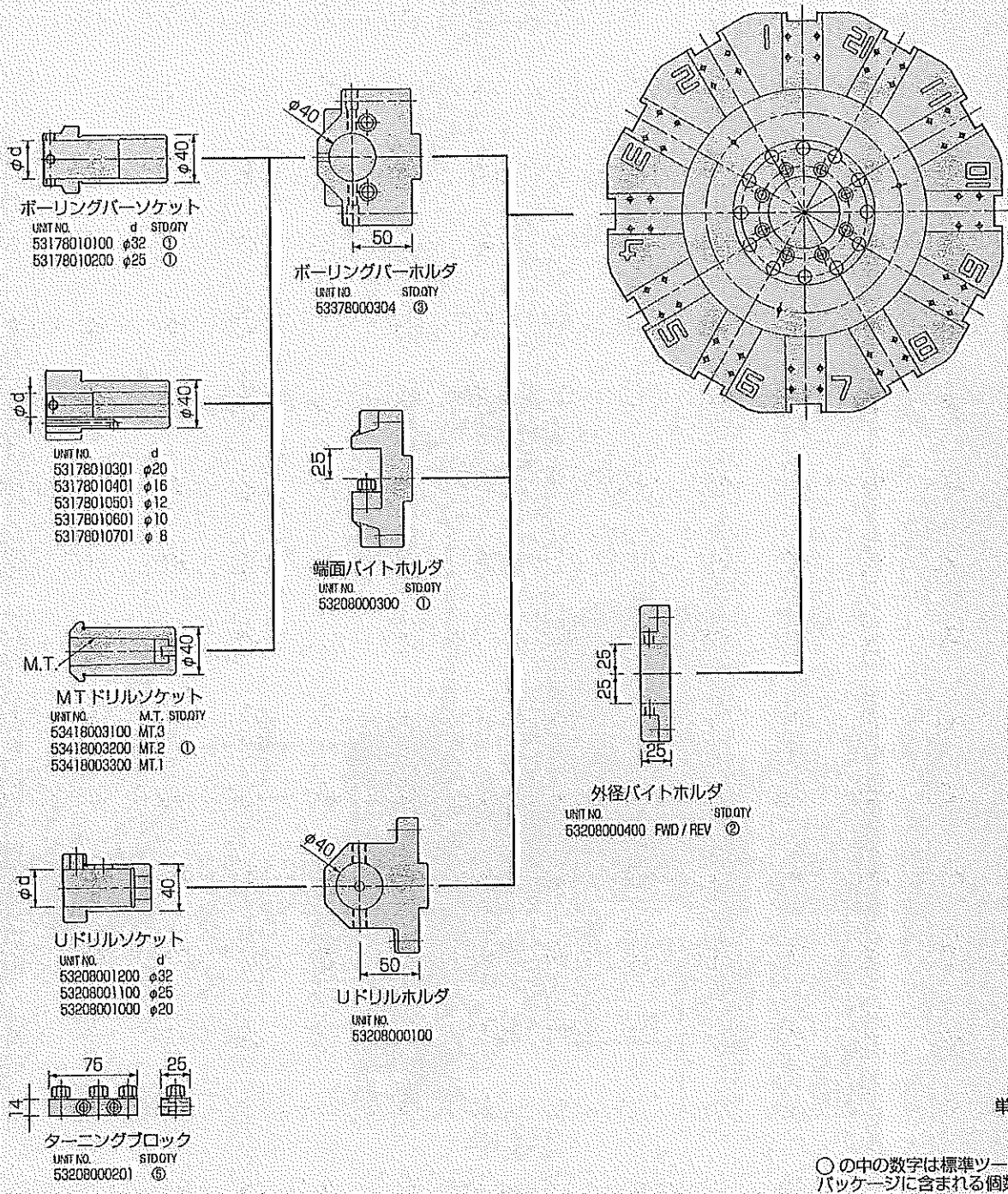

単位 mm

○の中の数字は標準ツーリング
パッケージに含まれる個数です

QUICK TURN NEXUS 200-II / 250-II M / MS / MY / MSY

施削工具 [第1主軸] ツーリングシステム

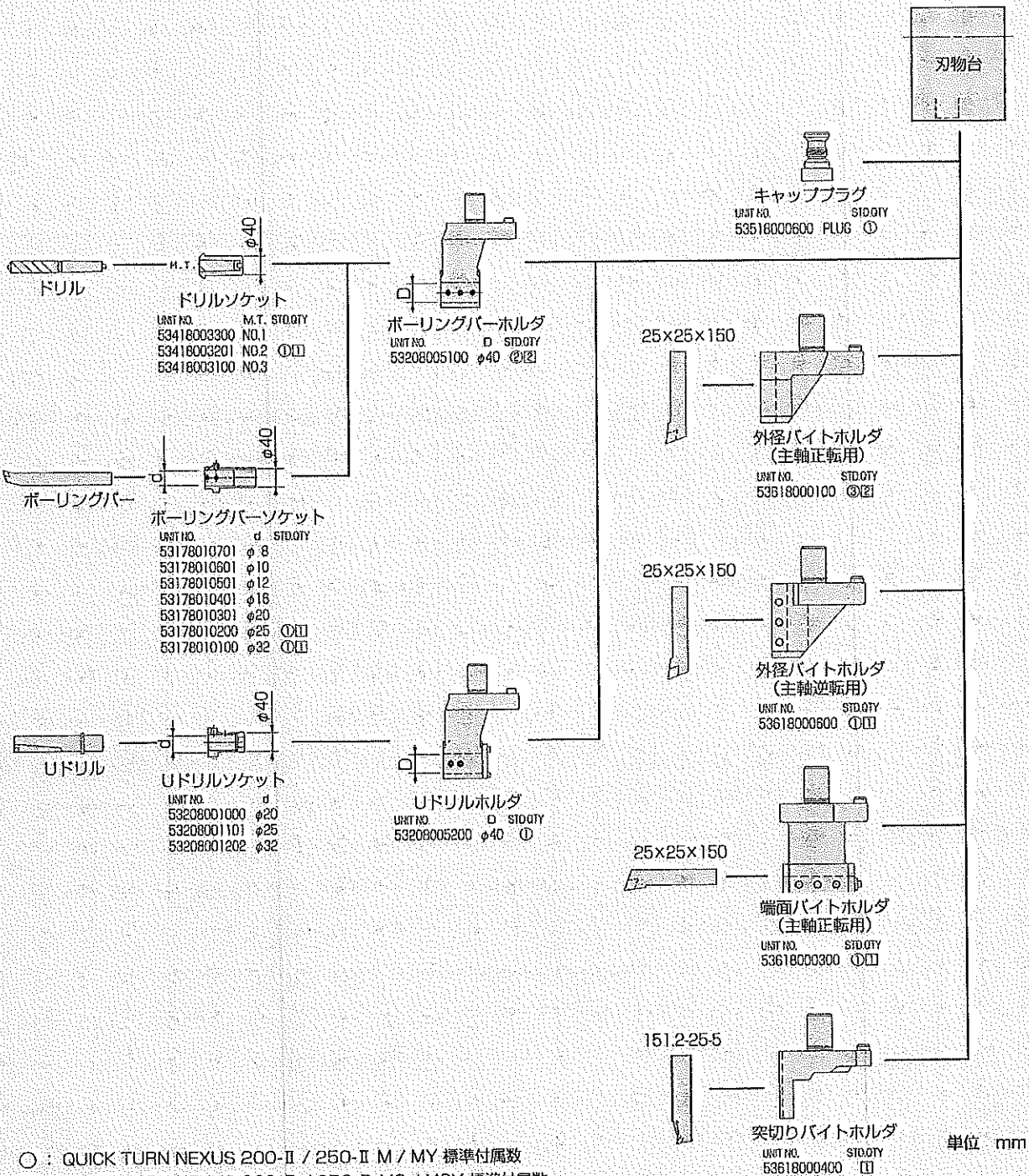

200-II series

ツリーリングシステム

Tooling System

QUICK TURN NEXUS 200-II / 250-II M, MS, MY, MSY

ツリーリング [単] 全組 [ツリーリングシステム]

200-II series

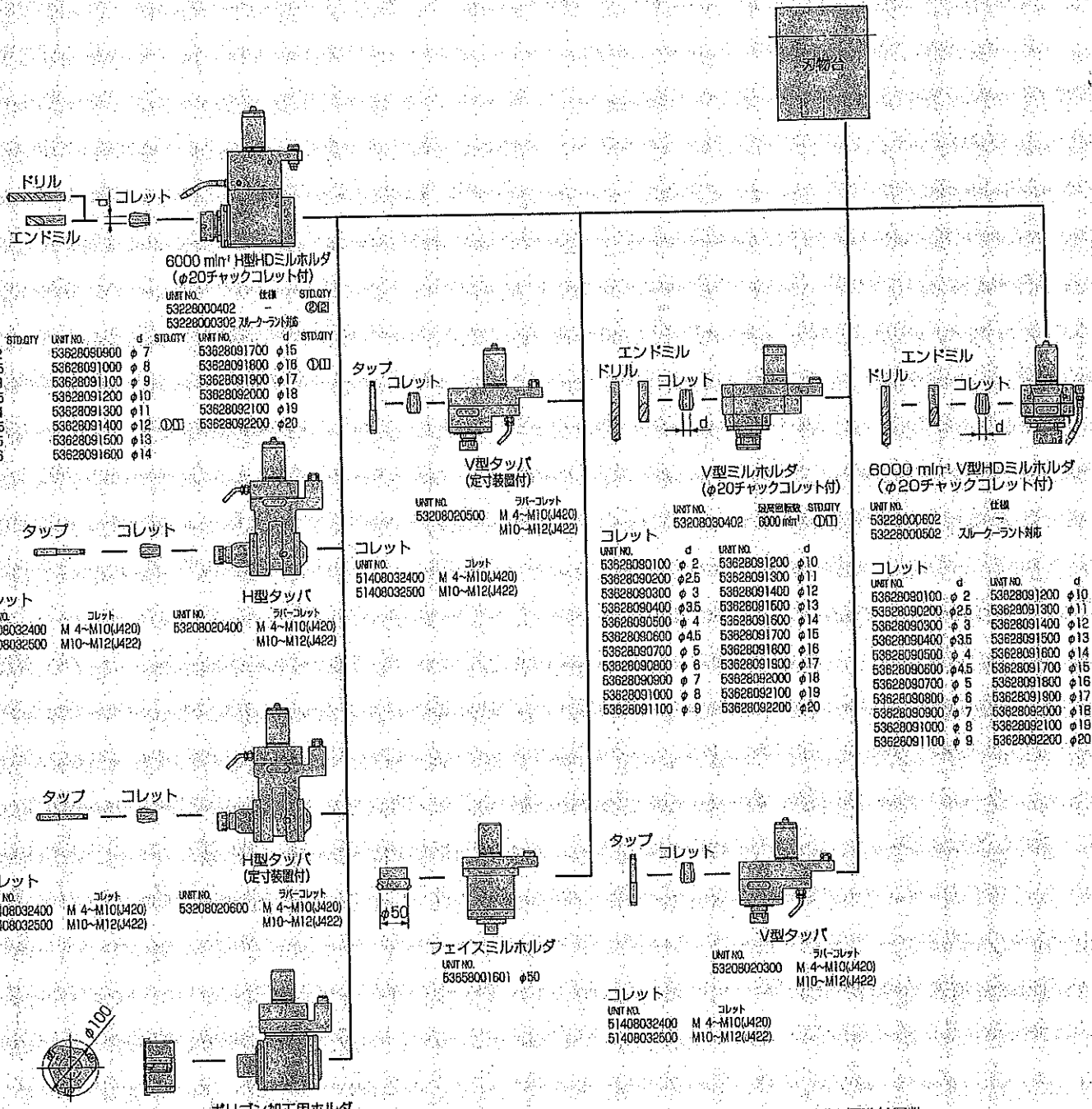

コレット

UNIT NO.	d	STAGY	UNIT NO.	d	STAGY
53628090100	φ 2		53628090900	φ 7	
53628090200	φ 2.5		53628091000	φ 8	
53628090300	φ 3		53628091100	φ 9	
53628090400	φ 3.5		53628091200	φ 10	
53628090500	φ 4		53628091300	φ 11	
53628090600	φ 4.5		53628091400	φ 12	
53628090700	φ 5		53628091500	φ 13	
53628090800	φ 6		53628091600	φ 14	

コレット

UNIT NO.	コレット	UNIT NO.	コレット
51408032400	M 4-M10(J420)	53208020400	M 4-M10(J420)
51408032500	M10-M12(J422)		M10-M12(J422)

コレット

UNIT NO.	コレット	UNIT NO.	コレット
51408032400	M 4-M10(J420)	53208020600	M 4-M10(J420)
51408032500	M10-M12(J422)		M10-M12(J422)

コレット

UNIT NO.	コレット
51408032400	M 4-M10(J420)
51408032500	M10-M12(J422)

コレット

UNIT NO.	d	UNIT NO.	d
53628090100	φ 2	53628091200	φ 10
53628090200	φ 2.5	53628091300	φ 11
53628090300	φ 3	53628091400	φ 12
53628090400	φ 3.5	53628091500	φ 13
53628090500	φ 4	53628091600	φ 14
53628090600	φ 4.5	53628091700	φ 15
53628090700	φ 5	53628091800	φ 16
53628090800	φ 6	53628091800	φ 17
53628090900	φ 7	53628092000	φ 18
53628091000	φ 8	53628092100	φ 19
53628091100	φ 9	53628092200	φ 20

コレット

UNIT NO.	d	UNIT NO.	d
53628090100	φ 2	53628091200	φ 10
53628090200	φ 2.5	53628091300	φ 11
53628090300	φ 3	53628091400	φ 12
53628090400	φ 3.5	53628091500	φ 13
53628090500	φ 4	53628091600	φ 14
53628090600	φ 4.5	53628091700	φ 15
53628090700	φ 5	53628091800	φ 16
53628090800	φ 6	53628091900	φ 17
53628090900	φ 7	53628092000	φ 18
53628091000	φ 8	53628092100	φ 19
53628091100	φ 9	53628092200	φ 20

○ : QUICK TURN NEXUS 200-II / 250-II M, MY 標準付属数
 □ : QUICK TURN NEXUS 200-II / 250-II MS, MSY 標準付属数
 単位 mm

QUICK TURN NEXUS 200-II / 250-II MS, MSY

【第2主軸】 ツーリングシステム

200-II series

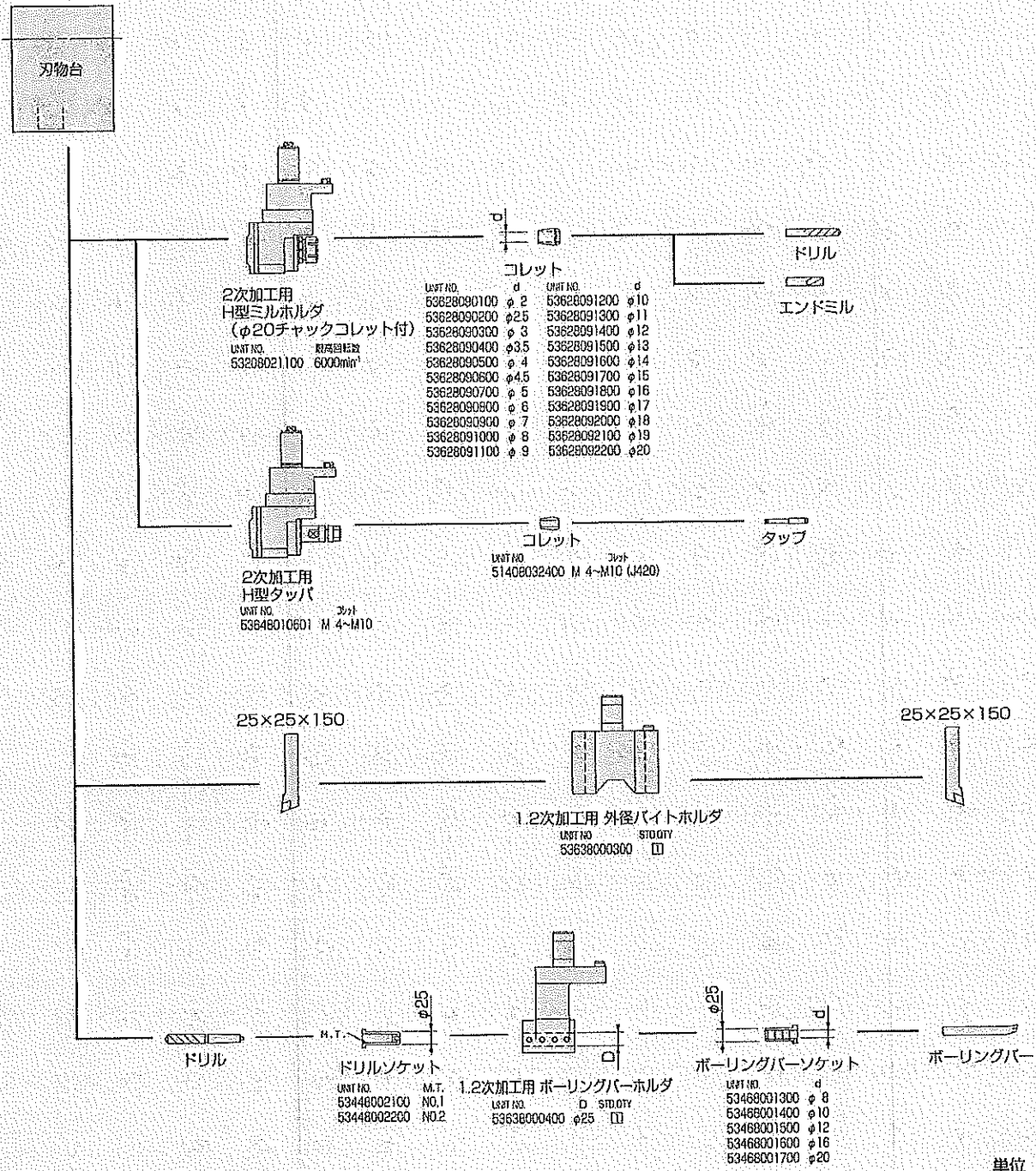

□ : QUICK TURN NEXUS 200-II / 250-II MS, MSY 標準付属数

主要機械寸法図

Machine Dimensions

QUICK TURN NEXUS 200-II / 250-II (500U)

主要機械寸法図

200-II series

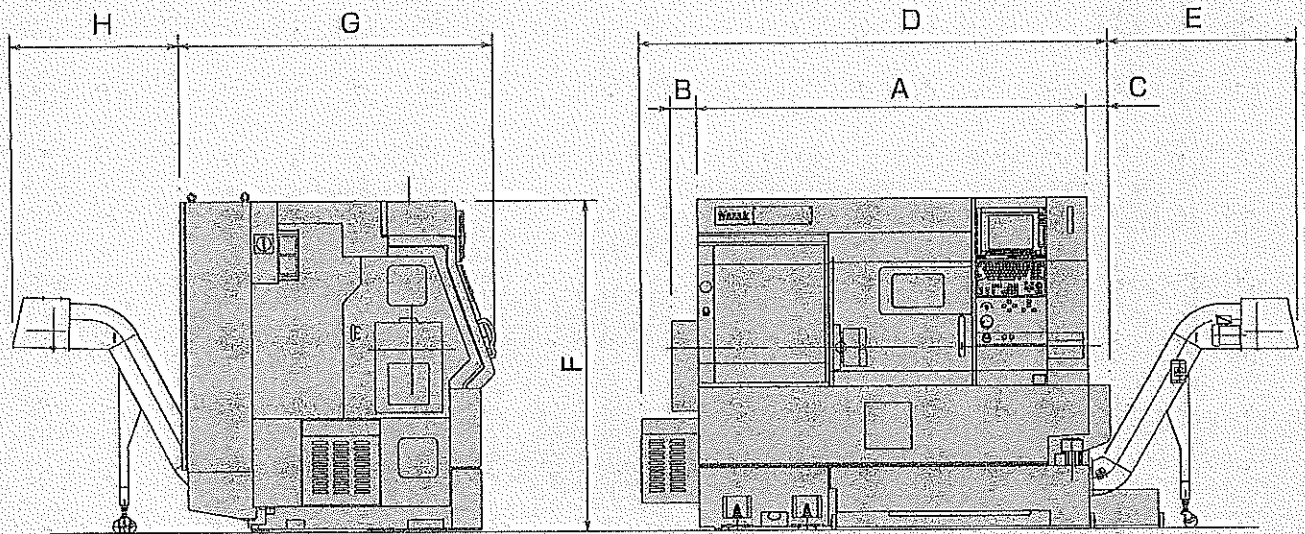

	QUICK TURN NEXUS 200-II (500U)	QUICK TURN NEXUS 250-II (500U)	QUICK TURN NEXUS 200-II-M (500U)
A	2200 mm	2200 mm	2430 mm
B	106 mm	130 mm	130 mm
C	120 mm	120 mm	0 mm
D	2426 mm	2650 mm	2560 mm
E	1061.2 mm	1061.2 mm	1251 mm
F	1840 mm	1840 mm	1840 mm
G	1780 mm	1780 mm	1780 mm
H	955 mm	955 mm	955 mm

	QUICK TURN NEXUS 260-II-M (500U)	QUICK TURN NEXUS 200-II-MS	QUICK TURN NEXUS 260-II-MS
A	2430 mm	2560 mm	2560 mm
B	130 mm	105 mm	153 mm
C	0 mm	100 mm	100 mm
D	2700 mm	2766 mm	2930 mm
E	1251 mm	1021 mm	1021 mm
F	1840 mm	1840 mm	1840 mm
G	1780 mm	1780 mm	1780 mm
H	955 mm	-	-

	QUICK TURN NEXUS 200-II-MY	QUICK TURN NEXUS 260-II-MY	QUICK TURN NEXUS 200-II-MSY	QUICK TURN NEXUS 260-II-MSY
A	2560 mm	2560 mm	2560 mm	2560 mm
B	130 mm	130 mm	105 mm	153 mm
C	0 mm	0 mm	135 mm	135 mm
D	2690 mm	2830 mm	2800 mm	2965 mm
E	1121 mm	1121 mm	986 mm	986 mm
F	1860 mm	1860 mm	1860 mm	1860 mm
G	1860 mm	1860 mm	1860 mm	1860 mm
H	-	-	-	-

QUICK TURN NEXUS 200-II / 250-II (1000U)

主要機械寸法図

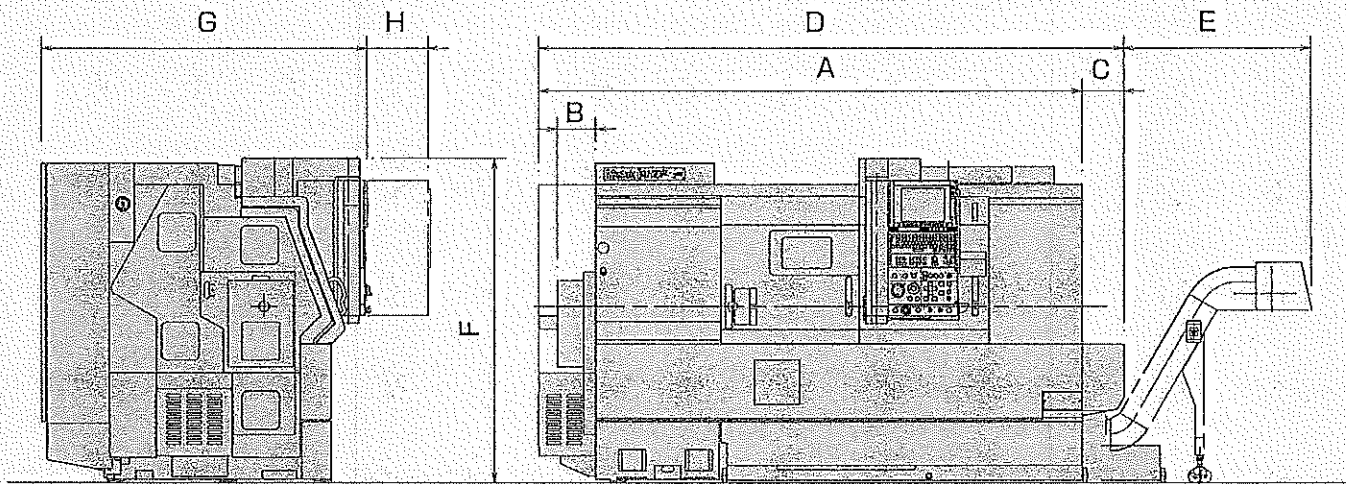

200-II series

QUICK TURN NEXUS 200-II (1000U)		QUICK TURN NEXUS 250-I (1000U)	
A	3170 mm		3170 mm
B	176 mm		200 mm
C	245 mm		245 mm
D	3415 mm		3415 mm
E	1081.9 mm		1081.9 mm
F	1870 mm		1870 mm
G	1908 mm		1908 mm
H	370 mm		370 mm
QUICK TURN NEXUS 200-II M (1000U)		QUICK TURN NEXUS 250-II M (1000U)	
A	3290 mm		3290 mm
B	130 mm		130 mm
C	190 mm		190 mm
D	3480 mm		3480 mm
E	1066.9 mm		1066.9 mm
F	1870 mm		1870 mm
G	1908 mm		1908 mm
H	370 mm		370 mm